

JUUP® IIVARI

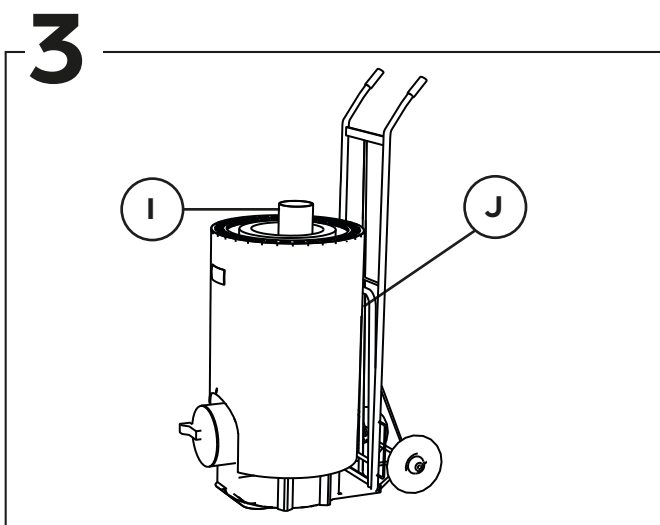

Pakkauksen purku

1. Poista pakkausmuovi (A) kiukaan ympäriltä.
2. Kiukas on kiinnitetty teholavaan (D) neljällä pultilla/ruuvilla (E) jotka sijaitsevat tukijalkojen kulmissa.
3. Irroita pultit/ruuvit (E) teholavalta (D).
4. Irroita seuraavaksi tukijalkojen korkeussäätöpultit (G) ja poista kiinnitysrauta (F)
5. Kiinnitä säätöpultit (G) takaisin kiukaan tukijalkoihin. Nosta kiukas teholavalta (D). **HUOM! Vaippa (B) ei kestä nostamista!** Nosta luukusta (C) ja/tai kiukaan rungosta (H). Suosittelemme nostoliinoja.
6. Siirrä kiukaista esim. nokkakärriyllä. Huomioi että kivipata (I) (Punos -mallissa koko verkko) on irttonainen ja saattaa liikkua siirtäessä.
7. Kiukaista siirtäessä, suojaa kiukaista esim. pyyhkeellä tai kankaalla (J) välttääksesi naarmuuntumista.

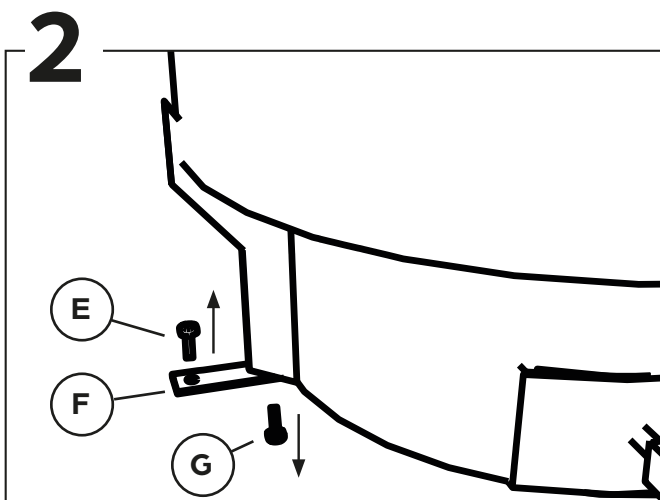
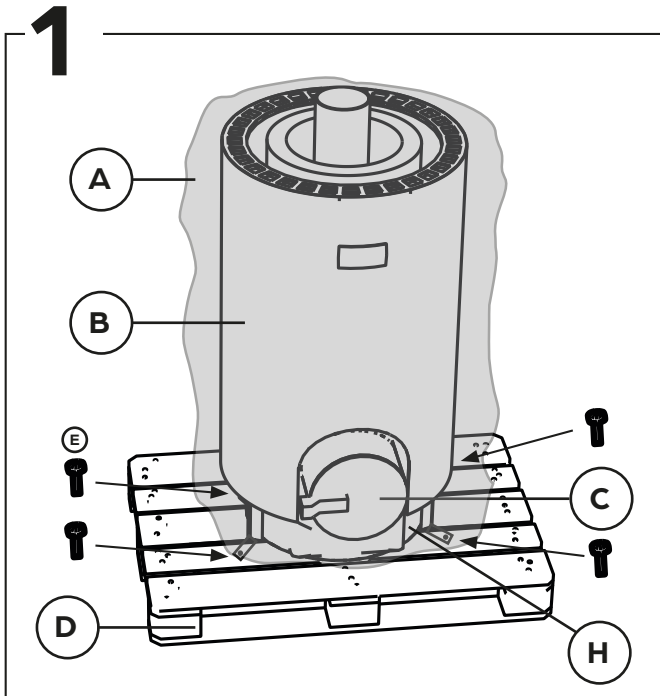

Esilämmitä kiukas ulkona tai hyvin ilmastoidussa tilassa.

Förpackningens uppäckning

1. Ta bort förpackningsplasten (A) runt ugnen.
2. Ugnen är fäst på lastpallen (D) med fyra bultar/skruvar (E) placerade i hörnen på stödbenen.
3. Skruva loss bultarna/skruvarna (E) från lastpallen (D).
4. Ta sedan bort stödbenets höjdjusteringsbultar (G) och ta bort fästningsjärnet (F)
5. Sätt tillbaka justeringsbultarna (G) på kaminens stödben. Lyft ugnen från lastpallen (D). **OBS! Plåtacylindern (B) tål inte att lyfta!** Lyft från luckan (C) och/eller ugnens stomme (H). Vi rekommenderar lyftband.
6. Flytta ugnen med t.ex säckkärra. Observera att stengrytan (I) (Punos -modellen hela nätet) är lös och kan röra sig under flytt.
7. När du flyttar ugnen, skydda den med t.ex handduk eller tyg (J) för att förhindra skrämor.



Fövärm ugnen utomhus eller i välventilerat utrymme.

Käyttöönotto

Kiuas on maalattu kuumuuden kestäväällä maalilla, joka saavuttaa lopullisen lujuuden kiukaan ensimmäisen lämmityksen aikana. Varo hankaamasta tai pyyhkimästä kiukaan maalipintoja ennen esilämmitystä.

Ennen käyttöönottoa, tulisi kiuasta esilämmittää. Kiukaan runko on pinnoitettu suojaöljyllä, jonka on tarkoitus palaa pois esilämmityksen aikana. Tällöin runko savuaa voimakkaasti. Suosittelemme esilämmittämistä ulkona tai hyvin ilmastoidussa tilassa. Huomioitahan, että liian viileässä tilassa kiukaan vaippa ei välttämättä saavuta tarvittavaa lämpötilaa, jolloin kiuas saattaa aiheuttaa hajuhaittoja vielä esilämmityksen jälkeenkin.

Esilämmitä kiuasta varovaisesti ja vähintään 1h, noin 2/3 pesällisillä. Liian voimakas esilämmitys voi vaurioittaa kiukaan maalipintaa.

Asenna savuputket paikoilleen vedon aikaansaamiseksi. Tällöin hajut poistuvat samalla kertaa myös savuputkista. Kun savua ei enää muodostu, on kiuas käyttövalmis. Poista mahdolliset maalijäämät mekaanisesti esim. pehmeällä harjalla ja imurilla.

Esilämmityksen jälkeen, saattaa kiuas tuottaa hajuhaittoja vielä muutaman lämmityskerran aikana.



Esilämmitä kiuas ulkona tai hyvin ilmastoidussa tilassa vähintään 1h ajan.



Liian suuri lämpötila esilämmityksen aikana voi vaurioittaa maalipintaa. Polta ainoastaan noin 2/3 pesällisiä esilämmityksen aikana.



Esilämmitä kiuas vain pienellä määrällä kiviä. Lado loput kivet kiukaaseen vasta kun kiuas on jäähtynyt kokonaan esilämmityksen jälkeen.



Älä heitä vettä kiukaalle esilämmityksen aikana. Maalipintoihin voi tulla vaurioita.

Ibruktagande

Ytterhöljet på ugnen har målats med värmeresistent färg, som härddas vid första uppvärmningen. Du skall inte skrubba eller borsta de målade ytorna innan du använder ugnen för första gången.

Före ibruktagning, bör ugnen förvärmas. Ugnens stomme är behandlad med skyddsolja, som bränns bort i samband med förvärmningen. Vid förvärmningen bildas mycket rök. Vi rekommenderar att förvärma ugnen utomhus, eller i ett bra ventilerat utrymme. Observera, att ugnens mantel uppnår inte nödvändigtvis rätt temperatur i ett allt för svalt utrymme, och då kan ugnen ge ifrån sig starka lukter även efter förvärmningen.

Förvärm ugnen försiktigt i minst 1h, med cirka 2/3 av den normala mängden ved. För hög temperatur under förvärmningen kan skada ugnens färgyta.

Installera rökrören för att åstadkomma drag. Då avlägsnas också samtidigt lukterna från rökrören. När det inte bildas mera rök är ugnen färdig att tas i bruk. Avlägsna färgrester mekaniskt t. ex. med en mjuk borste och dammsugare.

Efter förvärmningen är det möjligt att det bildas lukter under några kommande uppvärmningsomgångar.



Förvärm ugnen utomhus eller i ett väl ventilerat utrymme, minst i 1h.



För hög temperatur under förvärmningen kan skada ugnens färgyta. Använd enbart 2/3 av den normala mängden ved.



Förvärm ugnen med bara lite stenar. Stapla resten av stenarna först efter att ugnen har kylts ner ordentligt.



Kasta inte vatten på ugnen under förvärmningen då detta kan skada målfärgens ytor.